

MANDRINADO Torneado con interpolación

Torneado con interpolación

Tornear lo intorneable

Aplicación

El torneado con interpolación es un nuevo método de torneado flexible desarrollado para centros de mecanizado avanzados y máquinas multitarea con eje B.

Área de aplicación ISO



Ventajas y características

- Solución flexible que permite utilizar centros de mecanizado con reglajes de herramientas modulares en lugar de máquinas de mandrinado específicas con cabezas de refrentado en el eje U o W
- El componente puede mecanizarse completamente sin necesidad de moverlo, lo cual es especialmente bueno para componentes grandes asimétricos
- Menor coste de inversión en herramientas
- CoroBore® XL integrado: sistema rígido y fiable que ofrece una máxima estabilidad para la creación de conjuntos en diferentes aplicaciones (mandrinado en desbaste, mandrinado de precisión, ranurado frontal, spiro grooving y torneado con interpolación)



Herramientas

- Coromant Capto®

Plaquetas

- CoroTurn® 107

La pieza puede mecanizarse de principio a fin sin necesidad de moverla, lo cual es especialmente bueno para piezas grandes no simétricas



Adaptador ajustable Coromant Capto® con cambio rápido

Para torneado con interpolación

Suministro de refrigerante interior

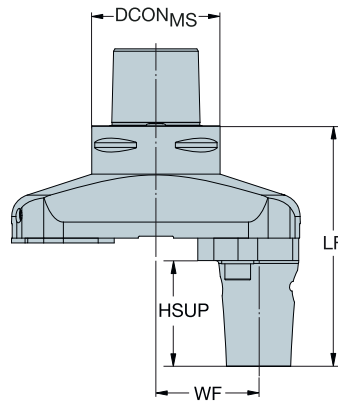
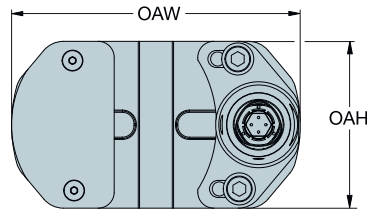

				Dimensiones, mm									
CZC _{MS}	CZC _{WS}	CNSC	Código de pedido	DCON _{MS}	DCON _{WS}	ADJLX _{RDL}	LF	WF	OAH	OAW	BAR	KG	
C8	C4	3	820-100C4-QC-C8	80.00	40.00	26.00	150.00	51.00	104.00	180.00	70	7.090	
C8	C4	3	820-150C4-QC-C8	80.00	40.00	51.00	150.00	51.00	104.00	230.00	70	9.430	
C8	C4	3	820-50C4-QC-C8	80.00	40.00	13.50	150.00	38.50	104.00	130.00	70	5.860	

Corredera para CoroBore® XL

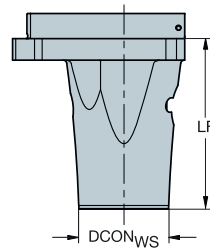
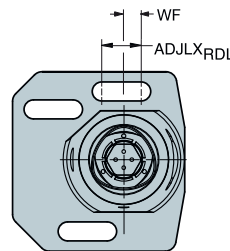

				Dimensiones, mm									
CZC _{MS}	CZC _{WS}	CNSC	Código de pedido	DCON _{WS}	ADJLX _{RDL}	LF	WF	OAH	OAW	BAR	KG		
S24R	C5	4	S24-R820XLC5QC-095	50.00	22.00	95.00	9.75	100.00	96.00	70	2.350		

Para obtener información sobre componentes, accesorios y piezas de repuesto para herramientas de mandrinar, visite www.sandvik.coromant.com/es
Para ver plaquitas y cabezas de corte, consulte el Catálogo de herramientas de torneado.



L2



N23



N15